

# Instructions d'assemblage



## V4 CONNECT

### ASSEMBLY INSTRUCTIONS



PHOTOS NON CONTRACTUELLES/ NON CONTRACTUAL PHOTOS

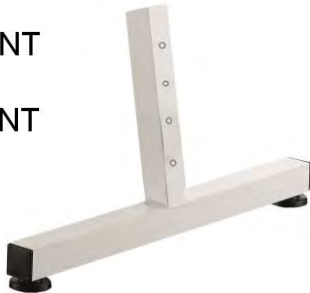

**PIECES – PARTS :**

Cadre/Frame (A)	Pied avant /Front foot (B)
 <p style="text-align: center; font-size: 2em; font-weight: bold;">V4</p>	<p>FRONT AVANT</p> 
	X1
	<p>Pied arrière/Rear foot (C)</p>
	<p>BACK ARRIERE</p> 
X1	
<p>Guidon/Handlebar (D)</p>	
	
X1	

**Contenu du sachet transparent / PLASTIC BAG CONTENTS :**

Pédale / pedal (E1, E2)	Bouton de serrage / Tightening knob (F)	
		X
X2	X2	

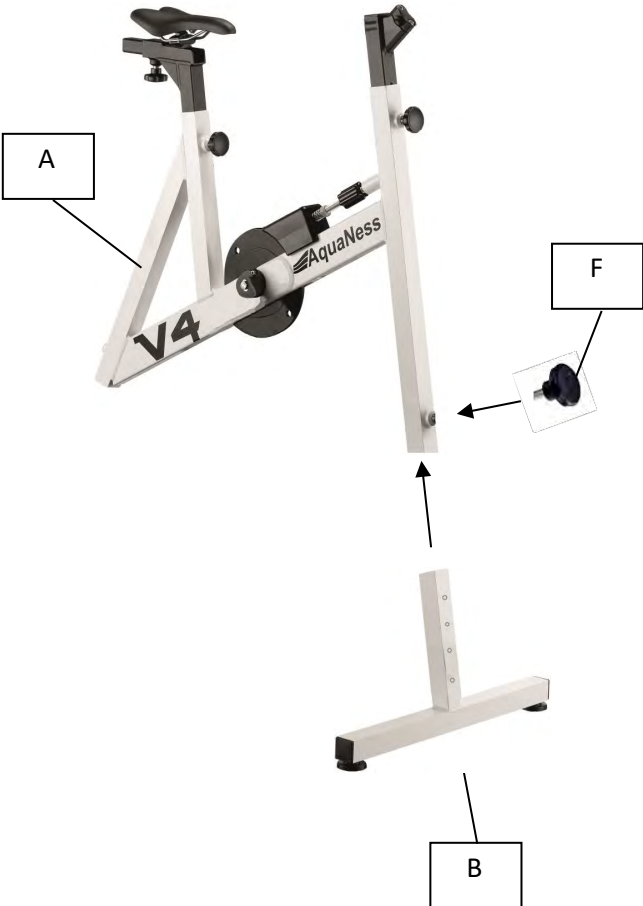
## I. Assemblage des pieds (B et C) sur le cadre (A) FOOT ASSEMBLY (B&C) ON FRAME (A)

1	2
 <p data-bbox="194 1798 753 1966"><b>Insérer B puis visser F</b> <b>INSERT B then SCREW in F</b></p>	 <p data-bbox="895 1809 1453 1966"><b>Insérer C puis visser F</b> <b>INSERT C then SCREW in F</b></p>

## II. Assemblage du pédalier (E1 et E2)

**3**

Dévisser l'axe du pédalier  
Unscrew the gallow axle



Insérer **E1** d'un côté du cadre **A**  
Insert **E1** on one side of **FRAME**

**4**

Insérer **E2** en face  
Insert **E2** on the front



Revisser l'axe  
Tighten the **AXIS**

### III. Mise en place du guidon (D)

#### HANDLEBAR ASSEMBLY (D)

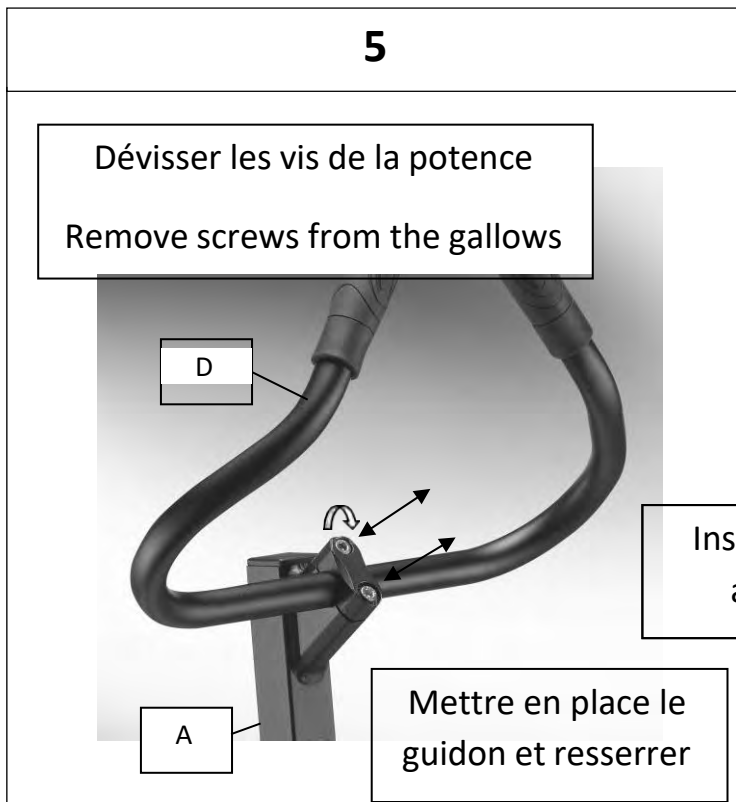

Insert handlebar  
and tighten

Mettre en place le  
guidon et resserrer





## IV. Ajuster votre Aquabike (Selle, Guidon et Cadre) ADJUST your Aquabike (seat, handlebars & frame)



[www.aquaness.com](http://www.aquaness.com)

PM Industrie eurl, fabricant - 18, rue de la Bergerie F-67310 Allenwiller -Sommerau

Tél : +33/03 88 02 00 57

[aquaness.france@aquaness.fr](mailto:aquaness.france@aquaness.fr)

Siret 45347774700035 - TVA FR08 453477747

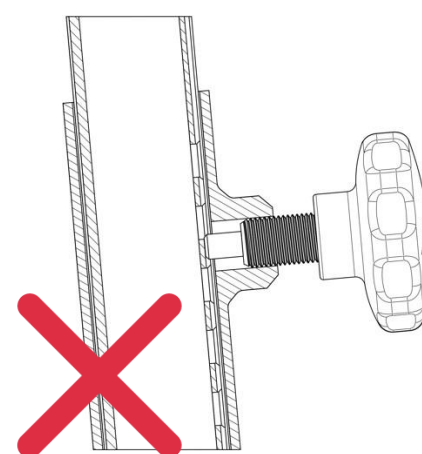
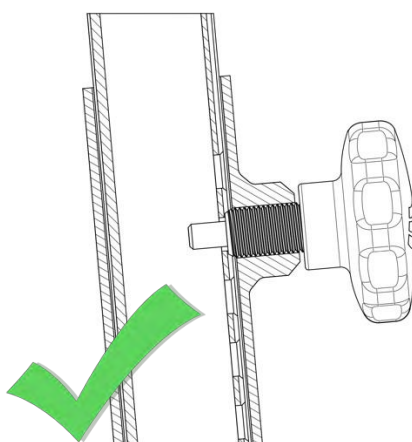
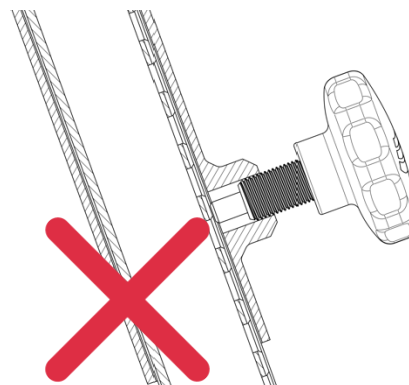
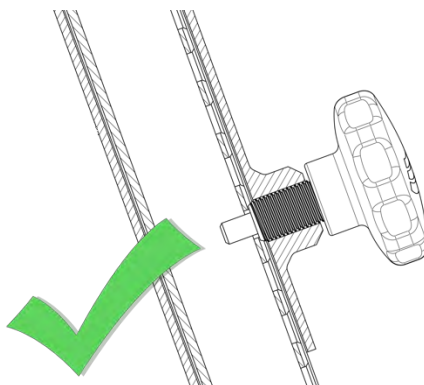
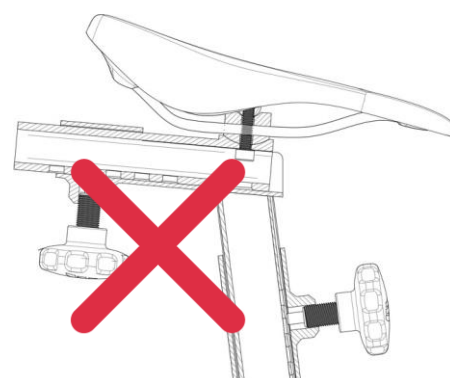
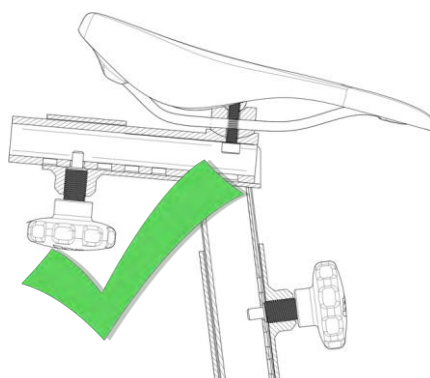





Appliquer de la graisse végétale sur les filetages au moins tous les mois

Apply vegetal grease on the threads at least every month





**CONSEILS D'ENTRETIEN**  
*Vous venez de découvrir votre nouveau vélo de piscine*  
**AquaNess V4 CONNECT**

*Nous vous remercions de votre confiance et nous vous souhaitons beaucoup de plaisir et de bien-être grâce à la pratique de l'aquabiking.*

*Vous trouverez ci-après quelques conseils afin de conserver votre appareil dans les meilleures conditions.*

**IMPORTANT !**

**=> avant chaque immersion : vérifiez le pH de l'eau du bassin ! <=**

*Le **pH**, ou potentiel hydrogène, représente la concentration de l'eau en ions hydrogènes. L'eau de la piscine doit être neutre ou légèrement basique.*

*Le taux idéal admis est un **pH** de **7,4***

***Nos aquabikes possèdent une anode sacrificielle, qui permet d'éviter tout types de corrosion.***

**ATTENTION !**

=> La garantie ne s'appliquera pas si un pH déséquilibré est la cause d'éventuelles altérations de la peinture, du cadre en aluminium ou de la boulonnerie inox <=

=> Nous déclinons toute responsabilité pour quelques dommages que ce soit si votre piscine n'est pas correctement reliée à la terre et ce indépendamment au réseau domestique.

**\*Sortir le vélo du bassin après chaque utilisation ; rincez votre AquaNess à l'eau douce, y compris sous la selle, et essuyez-le de préférence.**

\*Les dosages manuels des produits chimiques ou de traitements de choc ne doivent pas s'effectuer près de l'**AquaNess**, afin d'éviter de fortes concentrations ou des tâches produites par les éclaboussures. Eloignez le vélo lors de ces traitements.

\*Prêtez attention à ne pas laisser tomber votre **AquaNess**, évitez tout choc. Les impacts sur la peinture ou une déformation du cadre dus à un choc ne donnent pas droit à l'application de la garantie.

\*Lorsqu'il n'est pas utilisé, entreposez votre **AquaNess** dans un local sec et ventilé.

**Tout manquement aux conseils d'entretien ci-dessus annule la garantie.**

Garantie **2 ans** contre tout vice de fabrication (cadre, guidon, pédalier)  
Garantie **6 mois** pour les pièces d'usure (poignées, sangles, selle, ventouses...)

**www.aquaness.com**

PM Industrie eurl, fabricant - 18, rue de la Bergerie F-67310 Allenwiller -Sommerau

Tél : +33/03 88 02 00 57

aquaness.france@aquaness.fr

Siret 45347774700035 - TVA FR08 453477747



## MAINTENANCE ADVICE

### *You have just discovered your new pool bike* **AquaNess V4 CONNECT**

*We thank you for your confidence and we wish you a lot of pleasure and well-being through the practice of aquabiking.*

*You will find below some advice to keep your device in the best conditions.*

### **IMPORTANT !**

=> before each time you place the bike in the water : check the pH value of the pool water ! <=

*The **pH**, or hydrogen potential, represents the concentration of hydrogen ions in water. Pool water should be neutral or slightly basic.*

*The ideal level allowed is a **pH** of **7.4**.*

***Our aquabikes have a sacrificial anode, which prevents all types of corrosion.***

### **WARNING !**

=> The guarantee will not apply if an unbalanced pH is the cause of possible alterations to the paint, the aluminum frame or the stainless steel bolts and nuts <=.

=> We decline all responsibility for any damage whatsoever if your pool is not properly connected to the ground and this independently of the domestic network.

**\* Take the bike out of the pool after each use; rinse your AquaNess with fresh water, including under the seat, and preferably wipe it dry.**

\*Manual dosing of chemicals or shock treatments should not be performed near the AquaNess to avoid high concentrations or splash stains. Keep the bike away from the AquaNess during these treatments.

\*Please be careful not to drop your AquaNess, avoid shock. Impacts on the paintwork or frame deformation due to impact will not be covered by the warranty.

\*When not in use, store your AquaNess in a dry and ventilated room.

**Failure to follow the above care instructions will void the warranty.**

2-year warranty against any manufacturing defect (frame, handlebars, crankset)

6 months warranty for wearing parts (handles, straps, saddle, suction cups...)

**www.aquaness.com**

PM Industrie eurl, fabricant - 18, rue de la Bergerie F-67310 Allenwiller -Sommerau

Tél : +33/03 88 02 00 57

aquaness.france@aquaness.fr

Siret 45347774700035 - TVA FR08 453477747

# **AQUACONNECT**

## ***MANUEL D'UTILISATION***

---

***KIT AQUABIKE CONNECTÉ***



[WWW.SPORTHOPEO.FR](http://WWW.SPORTHOPEO.FR)

# PAGINATION

TÉLECHARGER L'APPLICATION	3
COMMENT CONNECTER L'APPLICATION MOBILE À L'AQUABIKE	3
PROGRAMMES	12
COMMENT RECHARGER LA BATTERIE	13



## TÉLÉCHARGER L'APPLICATION

Télécharger l'application « AQUACONNECT » sur iOS et Android



## COMMENT CONNECTER L'APPLICATION MOBILE À L'AQUABIKE ?

1 – Lancez l'application et créez votre compte en cliquant sur « S'inscrire »

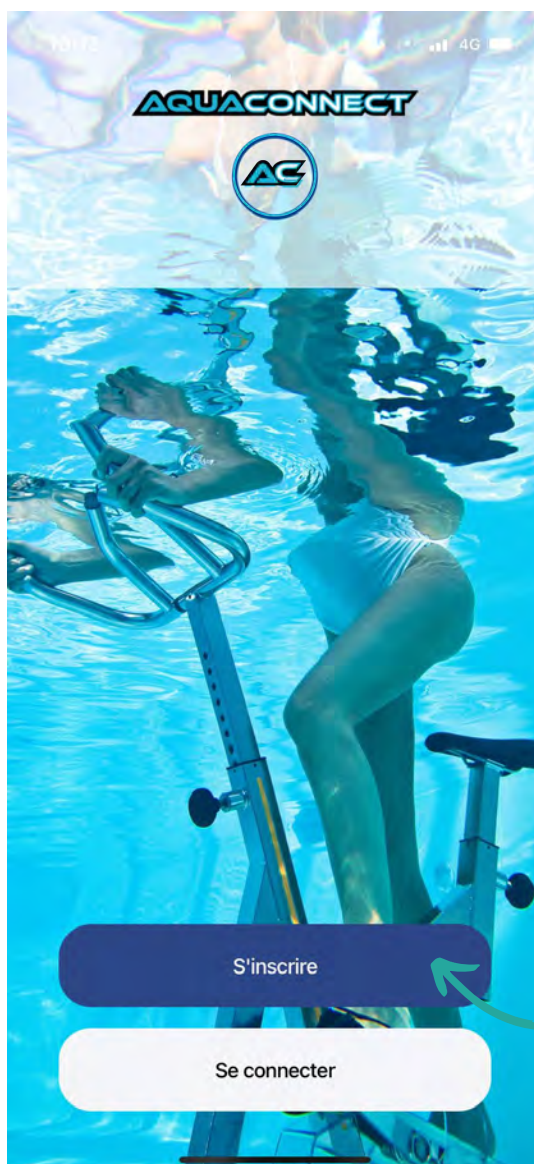

2 – Renseignez votre adresse mail et mot de passe puis cliquez sur « Enregistrer »

## < Ton inscription

E-mail

**i** Mot de passe

Confirmation du mot de passe

En cochant, tu acceptes [notre politique de confidentialité](#) et [nos conditions d'utilisation](#)

S'enregistrer



3 – Renseignez votre profil puis cliquez sur « Enregistrer »

### Ton profil



[Configurer plus tard](#)

4 - Branchez le câble et vissez au connecteur du boîtier noir puis positionnez celui-ci dans le « cœur » du support cobra



5 – Cliquez sur l'aquabike rouge en haut à droite de l'application mobile



6 – Appuyez sur « Connecter un Aquabike »

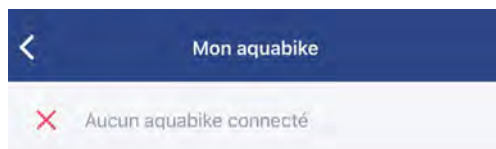



7 - Cliquez sur « Numéro de l'aquabike » et entrez le numéro qui figure sur le boîtier auquel vous avez raccordé le câble et qui se positionne dans le cœur du cobra sur le guidon (n'entrez pas les 0 mais simplement les derniers chiffres) et cliquez sur « Connecter ».

Une fois la connexion réussie, cliquez sur « Terminer »



Saisis le numéro figurant sur le capteur de ton aquabike puis clique sur le bouton "Connecter"

1

Numéro de ton aquabike



2



3



Connexion réussie. Tu peux fermer cette fenêtre.



Si le capteur n'est pas détecté : Faites un tour de pédale et le vélo est connecté à votre téléphone.

Faites un tour de pédale pour afficher le niveau de batterie.

8 - Retournez au menu en cliquant sur la flèche en haut à gauche puis cliquez sur « Démarrer une séance »

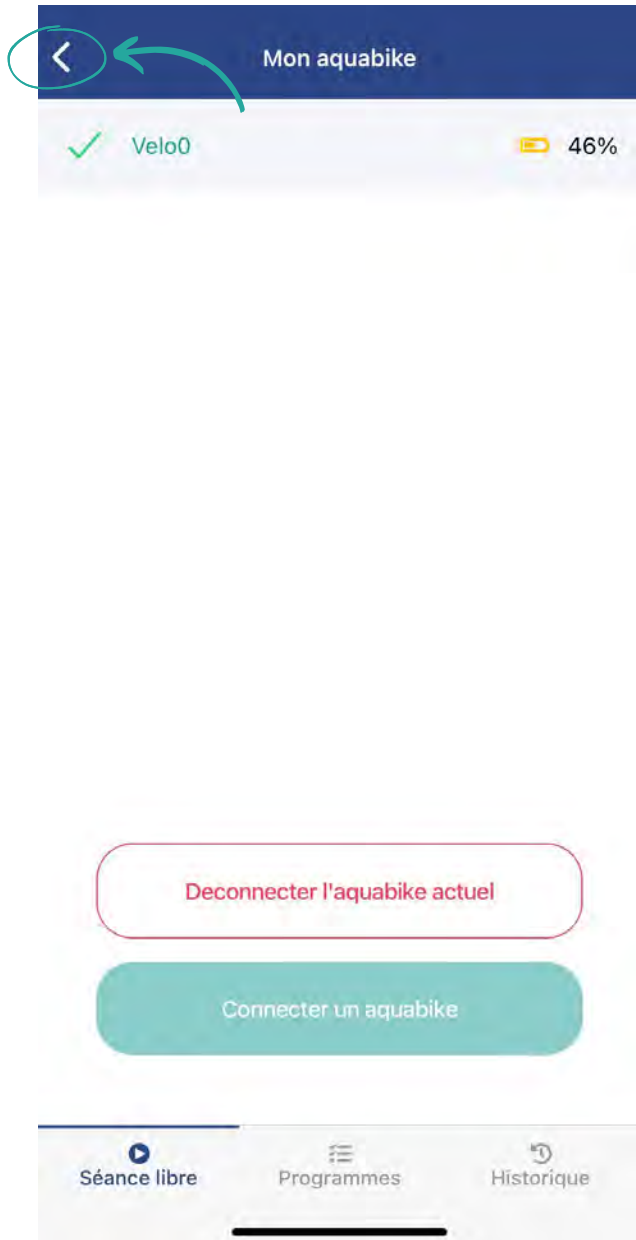

9 – Quand vous êtes prêt, vous pouvez cliquer sur le bouton vert « Play »



10 – Réalisez 6-7 tours de pédale et le compteur commence à se lancer, vous pouvez visualiser vos efforts en temps réel !

Vous pouvez mettre en pause votre séance pour visualiser votre progression ;  
Vous avez le choix de reprendre votre séance, en cliquant sur le bouton vert « Play »  
ou d'arrêter votre séance en cliquant sur le bouton rouge « Stop »



À la fin de votre séance, vous avez la possibilité de l'enregistrer avant de quitter pour analyser vos performances et les comparer à d'autres séances si vous le souhaitez.

11 – Cliquez sur « Enregistrer et quitter » ; vous pourrez retrouver l'intégralité de vos séances dans « Historique »



Mes séances

LIBRES	PROGRAMMÉES
10/08/2022	0.072 km 00h00 >
10/08/2022	0.180 km 00h02 >
10/08/2022	0.108 km 00h01 >
24/08/2022	0.045 km 00h00 >
24/08/2022	0.000 km 00h07 >
31/08/2022	0.036 km 00h00 >
02/09/2022	0.090 km 00h00 >
07/09/2022	0.000 km 00h00 >

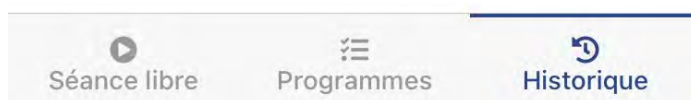
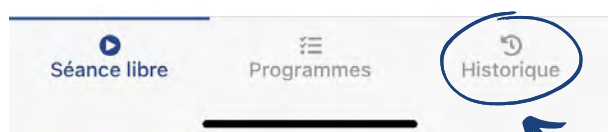

# PROGRAMMES

La partie programme permet de suivre des cours déjà enregistrés dans l'application mobile.

De nouveaux programmes s'ajouteront régulièrement sur l'application mobile.

**Les programmes**

- Réentraînement à l'effort >
- Perte de poids >
- Puissance/force >
- Rocky Balboa >
- Freestyle >

**Réentraînement à l'effort**

**Description de la séance :**  
Ce programme vous permettra une remise en forme physique et cardiaque optimale.

**Durée** **Niveau**

**Fréquence en tr/min** **min**

Temps (min)	Fréquence (tr/min)
0	30
5	50
10	50
15	50
20	50
25	30

**Démarrer la séance**

Séance libre Programmes Historique

Séance libre

Programmes

Historique

Séance libre

Programmes

Historique





## COMMENT RECHARGER LA BATTERIE ?

1 – Poussez le boîtier noir au cœur du cobra



2 – Dévissez le câble du connecteur

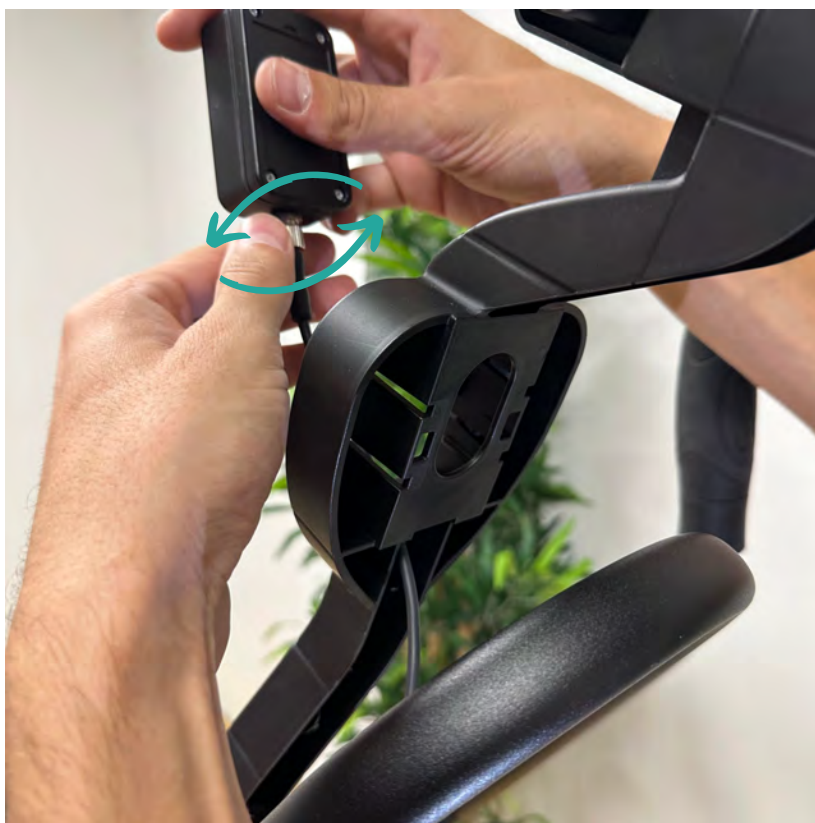

3 – Prenez le boîtier et branchez le connecteur au câble d'alimentation vendu avec le kit



Le temps de charge complet est de deux heures.



# AQUACONNECT

## *BON PÉDALAGE*

---

L'ÉQUIPE D'AQUACONNECT VOUS  
SOUHAITE UNE BONNE SÉANCE



[WWW.SPORTHOPEO.FR](http://WWW.SPORTHOPEO.FR)

## **NOTICE D'UTILISATION V4 CONNECT**

**Vous venez d'acquérir un V4 Connect et l'équipe d'Aquaness/Sporthopéo vous en remercie.**

**Avant toutes choses vous devez savoir que l'utilisation qu'un produit « Connecté » demande une certaine attention et nécessite quelques manipulations essentielles qu'il faut respecter au mieux.**

### **IMPORTANT :**

- **L'application mobile est utilisable avec tous les smartphones.**
- **Il faut qu'une carte SIM soit installée dans le smartphone pour que l'application soit fonctionnelle.**
- **L'ouverture et la fermeture du boîtier transparent sur le guidon, doit impérativement être faite en dehors du bassin, au sec (ouverture par la languette supérieure).**
- **Le smartphone doit être introduit et enlevé de la pochette étanche à l'extérieur du bassin au sec.**
- **Vous pouvez taper sur votre smartphone à travers la pochette qui est prévue à cet effet.**
- **La batterie se charge sur secteur grâce au câble USB (led sur la batterie pour annoncer le niveau de charge).**
- **Enlever la batterie sur le guidon à chaque fin de séance.**
- **Ne pas tirer sur le boîtier fixé au guidon.**
- **Vérifiez que la pochette étanche est bien verrouillée grâce aux deux blocages sur le plastique noir avant de vous installer dans le bassin.**
- **Vérifiez que le boîtier transparent sur le guidon est bien verrouillé grâce à la languette grise sur le haut du boîtier (Deux clips de serrage).**
- **Assurez vous que l'interrupteur dans le boîtier est côté "solo" et non « + ».**

### **MISE EN ROUTE DE L'APPLICATION, LES ETAPES :**

- 1. Téléchargez l'application Mobile « SPORHOPEO » sur le store de votre téléphone.**
- 2. Cliquez sur l'icône de l'application mobile.**
- 3. Créez votre identifiant avec votre adresse mail et un mot de passe.**
- 4. Validez votre inscription.**

5. Vérifiez que la batterie soit bien branchée au boîtier étanche installé sur le guidon pour mettre le système en route.
6. Lorsque vous êtes sur l'application mobile, cliquez sur l'icône « vélo » en haut à droite de l'écran, ceci va vous permettre d'accéder à la page de synchronisation du produit.
7. Cliquez sur les deux flèches pour actualiser la recherche du kit Aquabike connecté.
8. Entrez le numéro du boîtier (présent au dos du boîtier sur l'étiquette Vél'eau N°...) le Vél'eau N°... s'affiche directement et vous n'avez qu'à cliquer dessus.
9. Le symbole validé (V en vert) s'affiche à gauche du « Vél'eau N°... » Dès lors que le smartphone est connecté au système.
10. Cliquez sur le symbole en bas à gauche de l'application mobile pour revenir au tableau de bord.
11. Cliquez sur « Démarrer une séance » en bas de l'écran.
12. Commencez à pédaler, les informations vont commencer à s'afficher au bout de cinq tours de pédale.

**IMPORTANT** : Le stockage des données d'une séance, avec visualisation graphique, n'est disponible qu'à partir d'une séance supérieure à deux minutes. En dessous de deux minutes, les données ne s'enregistrent pas.

**Nous vous souhaitons de très bonnes séances d'Aquabiking au guidon de votre V4 Connect.**

**« Play Connected Sport »**



# **AQUACONNECT**

## ***USER'S GUIDE***

---

***CONNECTED AQUABIKE KIT***



[WWW.SPORTHOPEO.FR](http://WWW.SPORTHOPEO.FR)

# PAGINATION

DOWNLOAD APPLICATION	3
HOW TO CONNECT THE MOBILE APPLICATION TO THE AQUABIKE	3
PROGRAMS	12
HOW TO RECHARGE THE BATTERY	13

## DOWNLOAD APPLICATION

Download the « AQUACONNECT » application on iOS and Android



## HOW TO CONNECT THE MOBILE APPLICATION TO THE AQUABIKE

1 – Launch the application and create your account by clicking on « Register »

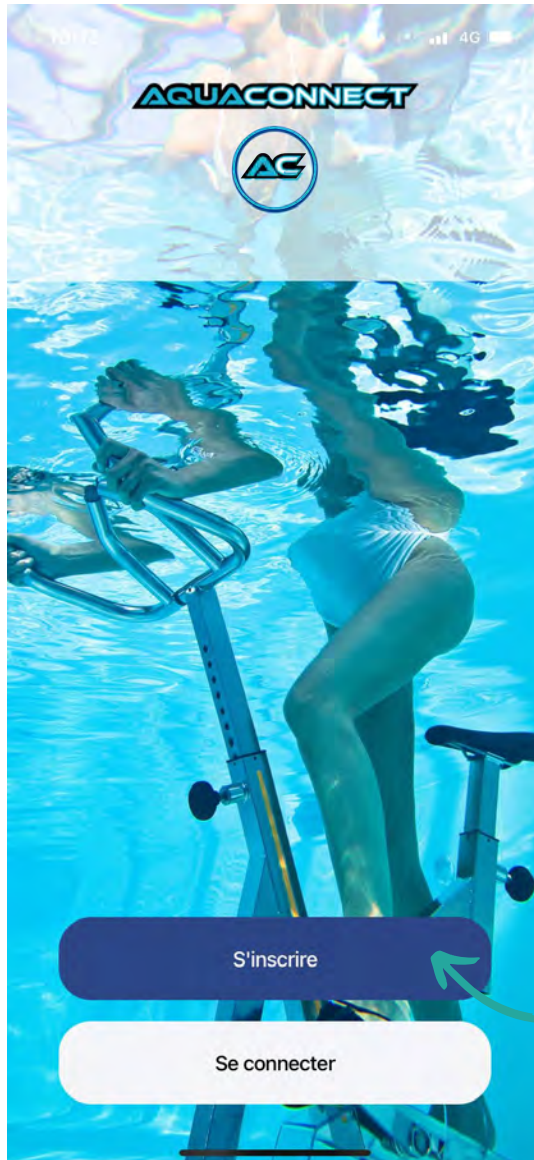

2 – Fill in your email address and password then click on « Save »

## < Ton inscription

E-mail

**i** Mot de passe

Confirmation du mot de passe

En cochant, tu acceptes [notre politique de confidentialité](#) et [nos conditions d'utilisation](#)

S'enregistrer

3 – Fill in your profile and click on « Save »

### Ton profil



Configurer plus tard



4 - Connect the cable and screw to the connector of the black box then position it in the « heart » of the cobra support

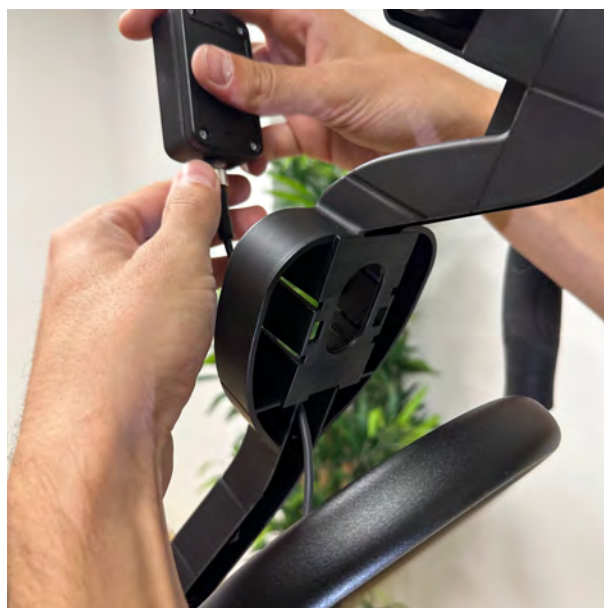

5 – Click on the red aquabike at the top right of the mobile application



6 – Click on « Connect an Aquabike »

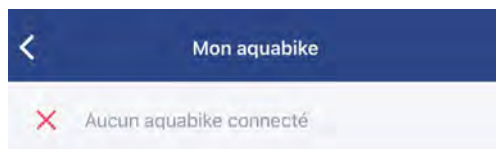

7 - Click on « Aquabike number » and enter the number that appears on the box to which you have connected the cable and which is positioned in the heart of the cobra on the handlebars (do not enter the 0's but simply the last numbers) and click on « Connect »

Once the connection is successful, click on « Finish »



Saisis le numéro figurant sur le capteur de ton aquabike puis clique sur le bouton "Connecter"

Numéro de ton aquabike



Connexion réussie. Tu peux fermer cette fenêtre.

If the sensor is not detected : make a pedal turn and the bike is connected to your phone.

Pedal around to display battery level

8 - Return to the menu by clicking on the arrow at the top left and then click on « Start a session »

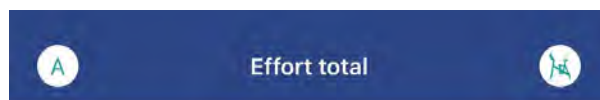

VITESSE MOY.



DISTANCE



DURÉE



CALORIES



FRÉQUENCE MOY.



PUISSANCE MOY.



Deconnecter l'aquabike actuel

Connecter un aquabike

Démarrer une séance

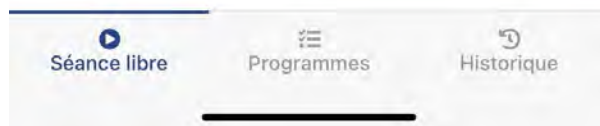
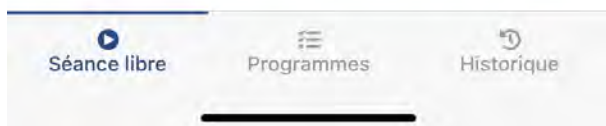

9 – When you are ready, you can click on the green « Play » button



10 – Complete 6-7 laps of the pedal and the counter starts to run, you can see your efforts in real time!

You can pause your session to see your progress ;

You have the choice to resume your session by clicking on the green « Play » button or to stop your session by clicking on the red « Stop » button





At the end of your session, you can save it before leaving to analyze your performance and compare it to other sessions if you wish.

11 – Click on « Save and quit » ; you will be able to find all your sessions in « History »



Mes séances

LIBRES	PROGRAMMÉES
10/08/2022	0.072 km 00h00 >
10/08/2022	0.180 km 00h02 >
10/08/2022	0.108 km 00h01 >
24/08/2022	0.045 km 00h00 >
24/08/2022	0.000 km 00h07 >
31/08/2022	0.036 km 00h00 >
02/09/2022	0.090 km 00h00 >
07/09/2022	0.000 km 00h00 >

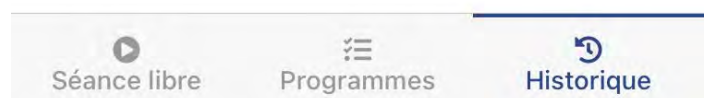
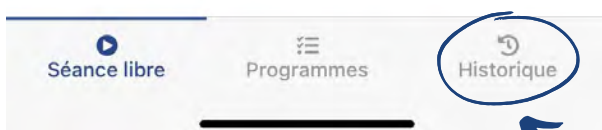

# PROGRAMS

The program section allows you to follow courses already recorded in the mobile application.

New programs will be added regularly on the mobile application.

**Les programmes**

- Réentraînement à l'effort >
- Perte de poids >
- Puissance/force >
- Rocky Balboa >
- Freestyle >

Séance libre   **Programmes**   Historique

**Réentraînement à l'effort**

**Description de la séance :**  
Ce programme vous permettra une remise en forme physique et cardiaque optimale.

**Durée**   **Niveau**

**Fréquence en tr/min**   **min**

Time (min)	Heart Rate (tr/min)
0	30
5	50
10	50
10	70
15	50
15	70
20	50
20	70
25	30

**Démarrer la séance**

Séance libre   **Programmes**   Historique

## HOW TO RECHARGE THE BATTERY

1 – Push the black box into the heart of the cobra



2 – Unscrew the cable from the connector

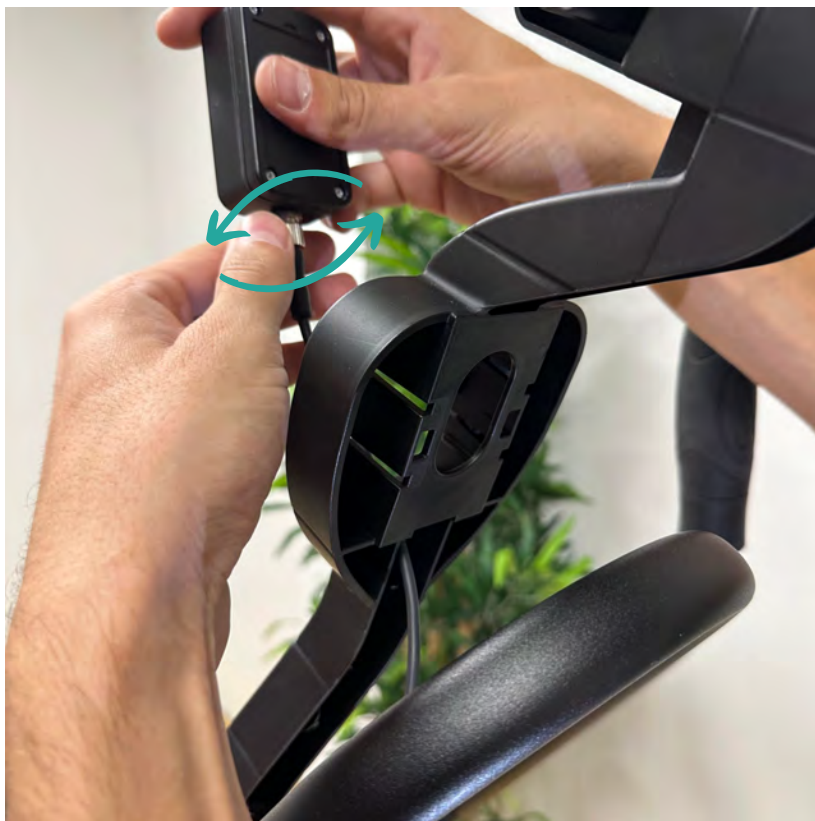



3 – Take the box and connect the connector to the power cable sold with the kit



Full charge time is two hours



# AQUACONNECT

## *GOOD PEDALING*

---

THE AQUACONNECT TEAM WISHES YOU  
A GOOD SESSION



[WWW.SPORTHOPEO.FR](http://WWW.SPORTHOPEO.FR)



# USER MANUAL V4 CONNECT

You have just acquired a V4 Connect and the Aquaness/Sporthopeo team thanks you for it. First of all, you must know that the use of a product "Connected" takes some attention and requires some essential manipulations that must be respected as well as possible.

## IMPORTANT :

- The mobile application can be used with all smartphones.
- A SIM card must be installed in the smartphone for the application to be functional.
- The opening and closing of the transparent box on the handlebar must be done outside the pool, in a dry place (opening by the top tab).
- The smartphone must be introduced and removed from the waterproof pocket outside of the pool dry.
- You can type on your smartphone through the pocket that is provided for this purpose.
- The battery is charged on the mains using the USB cable (LED on the battery to indicate the level of charge).
- Remove the battery from the handlebars at the end of each session.
- Do not pull on the box attached to the handlebars.
- Check that the waterproof pocket is properly locked thanks to the two locks on the black plastic before installing yourself in the pool.
- Check that the transparent box on the handlebar is properly locked using the gray tab on the top of the box (Two clamping clips).
- Make sure the switch in the box is on the "solo" side and not "+".

## GETTING STARTED WITH THE APPLICATION, THE STEPS:

1. Download the "SPORTHOPEO" mobile application from the Android store.
2. Click on the mobile application icon.
3. Create your username, which corresponds to your email address, and a password.
4. Validate your registration.
5. Check that the battery is properly connected to the installed waterproof box on the handlebar to start the system.
6. When you are on the mobile application, click on the "bike" icon at the top right of the screen, this will allow you to access the page of product synchronization.
7. Click the two arrows to refresh the kit search Connected aquabike.
8. Enter the password: 0123456789 then validate.

9. The validated symbol (V in green) is displayed to the left of "Vél'eau N°..." As soon as the smartphone is connected to the system.
10. Click on the symbol at the bottom left of the mobile application to return to the dashboard.
11. Click on "Start a session" at the bottom of the screen.
12. Start pedaling, the information will start to display after five turns of the pedal.

**IMPORTANT:** Storage of session data, with visualization chart, is only available from a session greater than two minutes. Below two minutes, the data is not saved.

We wish you very good Aquabiking sessions on the handlebars of your V4 Connect. "Play Connected Sports"

## CONDITIONS GÉNÉRALES DE VENTE

### AQUANESS

Les présentes conditions générales de vente ont pour objet, d'apporter toutes informations légales sur les conditions et modalités dans lesquelles la société PM INDUSTRIE offre à la vente ses produits. La société PM INDUSTRIE se réserve le droit de modifier à tout moment les présentes conditions générales de vente.

Les présentes conditions générales de vente sont applicables à tout acheteur remplissant les conditions définies au présent article.

### Caractéristiques des produits - Disponibilité

Conformément à l'article L III-1 du Code de la Consommation, l'acheteur peut, préalablement à sa commande, prendre connaissance, sur le site [www.aquaness.com](http://www.aquaness.com) des caractéristiques essentielles du ou des produits qu'il désire commander. Les produits présentés sur le site [www.aquaness.com](http://www.aquaness.com) le sont sous réserve de disponibilité immédiate dans les stocks. La validation de la commande garantit la disponibilité du produit selon le délai indiqué sur le bon de commande.

### Choix des produits

L'acheteur doit prendre connaissance des produits et de leurs caractéristiques commercialisées par PM INDUSTRIE sous sa seule responsabilité et en fonction de ses besoins pour faire le choix du ou des produits faisant l'objet de sa commande. En outre, l'acheteur connaissant les matériels, configurations et autres, qu'il utilise, est seul juge de la compatibilité des produits commandés avec ceux utilisés par lui.

### Formation du contrat - Acceptation des Conditions Générales de Vente

L'acheteur doit renseigner, les informations nécessaires pour le traitement de sa commande telle qu'elles apparaissent sur le bon de commande, l'acheteur sélectionne un ou plusieurs produits qu'il envisage de commander.

### Prix applicable et paiement

La commande de l'acheteur devra être confirmée par PM INDUSTRIE dès la réception de l'acompte de 50% et que celui ci aura été enregistré. La vente ne sera considérée comme définitive qu'après l'encaissement de l'acompte et du paiement intégral stipulé lors de l'établissement du devis et/ou de la commande et avant le départ de la marchandise. Toutes les commandes sont payables en Euros. Pour régler sa commande, l'acheteur dispose de l'ensemble des moyens de paiement visés au sein du bon de commande.

PM INDUSTRIE se réserve le droit de suspendre ou d'annuler toute commande et/ou livraison, quels que soient leur nature et niveau d'exécution, en cas de non-paiement de toute somme qui serait due par l'acheteur, ou en cas d'incident de paiement.

### Livraison et délai de réception

Les produits seront livrés à l'adresse indiquée (frais de livraison en sus) par l'acheteur lors de sa commande. La facture est mise à la disposition de l'acheteur lors de l'expédition. PM INDUSTRIE propose à ses clients d'être livrés à domicile ou dans un réseau de transporteur.

Le délai courant de livraison est constitué du délai indiqué sur le bon de commande augmenté du délai de transport.

Nous recommandons à l'acheteur de refuser tout colis abîmé, ouvert ou souillé. Il doit, s'il le souhaite et avant de signer le

bordereau de réception, vérifier le contenu en présence du livreur.

En cas de doute, il est conseillé de refuser le colis et de signaler l'incident à PM INDUSTRIE sous 24 heures.

## **Problèmes de qualité ou de conformité**

En cas de livraison d'un produit ne correspondant pas à la commande (abîmé ou non conforme), les réclamations doivent être adressées au plus vite au Service Client de PM INDUSTRIE par téléphone, par courrier électronique ou par le service de messagerie instantanée du site.

Elles doivent comporter les coordonnées de l'acheteur, les références du produit, les motifs et justificatifs de la réclamation. Dans ce cadre, PM Industrie pourra demander à l'acheteur de lui transmettre les photographies et explications nécessaires à un traitement rapide des réclamations.

## **Droit de Rétractation**

Conformément à la législation en vigueur le délai de rétractation de l'acheteur est de 14 jours à partir de la date de signature du bon de commande. Pour exercer son droit de rétractation, l'acheteur doit adresser à la Société PM Industrie un courrier de rétractation rédigé sur papier libre par Recommandé avec Accusé de Réception

## **Garantie**

Votre Aquabike AQUANESS est garantie 2 ans pour le cadre, le guidon et le pédalier. La garantie porte sur les défauts de fabrication des aquabikes AQUANESS. Elle est strictement limitée au remplacement des pièces reconnues défectueuses ou non conformes après contrôle par nos soins. La garantie est de 6 mois pour les pièces d'usure (poignées, sangles, selle, ventouses...) Le produit ou les pièces sous-garantie doivent être retournés par l'acheteur auprès de son distributeur de la marque, ou dans nos ateliers, à ses frais et risques, accompagnés d'un courrier explicatif de la panne ou du problème ainsi que de la facture d'achat (Conservez-la facture soigneusement pour pouvoir bénéficier de la garantie).

Les opérations effectuées au titre de la garantie n'ont pas pour effet de prolonger la durée de celle-ci. Cette garantie ne s'appliquera que si le produit a été utilisé dans des conditions normales et conformément aux instructions mentionnées dans le livret d'utilisation remis avec chaque Aquabike.

La garantie s'applique contre les vices cachés provenant d'un défaut de matière, de conception ou de fabrication affectant les produits livrés et les rendant impropres à l'utilisation.

Toute garantie est exclue en cas de mauvaise utilisation, négligence ou défaut d'entretien de la part de l'acheteur, comme en cas d'usure normale du bien, d'accident ou de force majeure et la garantie du vendeur est limitée au remplacement ou au remboursement des produits non conformes ou affectés d'un vice. Le produit sous garantie sera, au choix du fabricant, échangé ou réparé.

L'acheteur déclare avoir accepté les conditions générales et la durée de la garantie.

Au cas où la notice ne serait pas livrée avec le produit, et sur simple demande du consommateur, PM Industrie fera parvenir la notice ou un lien permettant d'y avoir accès.

## **Garantie commerciale constructeur**

Pour les produits (V4 Connect) disposant d'une garantie spécifique constructeur : pochette, câble connection, connecteur, support, boîtier capteur et application... La prise en charge de la garantie est faite directement par le constructeur SPORHOPED, le client devra contacter directement le constructeur SPORHOPED ([contact@sporthopeo.fr](mailto:contact@sporthopeo.fr)), sans passer par PM Industrie, lequel ne fournit aucune garantie commerciale quant à ces produits. PM Industrie refusera tout retour de marchandise dans ce cadre et ne pourra être tenue pour responsable d'une quelconque défaillance du constructeur dans le cadre de cette garantie.

## **Responsabilité**

Les produits proposés par PM Industrie sont conformes aux normes C.E. en vigueur.

PM Industrie ne pourra être tenu pour responsable de l'inexécution du contrat en cas de rupture de stock ou indisponibilité du produit, de force majeure, de perturbation ou grève totale ou partielle notamment des services postaux et moyens de transport et/ou communications, ou de faute du client.

PM Industrie ne peut être tenu pour responsable de tous dommages indirects qui pourraient survenir du fait de l'achat des produits.

L'impossibilité totale ou partielle d'utiliser les produits, en raison notamment d'une incompatibilité de matériel ne peut engager la responsabilité de PM Industrie, ni donner lieu à aucun dédommagement ou remboursement.

Photos non contractuelles

**PM Industrie**  
**18, rue de la Bergerie - F67310 Allenwiller (France)**  
**Tél : + 33 (0)3 88 02 00 57**  
**Siret 453 477 747 00035 - TVA FR08 453 477 747**  
**[aquaness.france@aquaness.fr](mailto:aquaness.france@aquaness.fr)**

## **GENERAL TERMS AND CONDITIONS OF SALE**

### **AQUANESS**

The present general conditions of sale have for object, to bring all legal information on the conditions and modalities in which the company PM INDUSTRIE offers to the sale its products. PM INDUSTRIE reserves the right to modify at any time the present general conditions of sale.

The present general conditions of sale are applicable to any buyer fulfilling the conditions defined in the present article.

### **Availability**

In accordance with the article L III-1 of the Code of the Consumption, the purchaser can, before his order, take note, on the [www.aquaness.com](http://www.aquaness.com) site of the essential characteristics of the products which it wishes to order. The products presented on the site [www.aquaness.com](http://www.aquaness.com) are subject to immediate availability in stock. The validation of the order guarantees the availability of the product according to the time indicated on the order form.

### **Choice of products**

The buyer must take knowledge of the products and their characteristics marketed by PM INDUSTRIE under his only responsibility and according to his needs to make the choice of the products being the object of his order. Moreover, the buyer knowing the materials, configurations and others, which he uses, is only judge of the compatibility of the ordered products with those used by him.

### **Formation of the contract - Acceptance of the General Conditions of Sale**

The buyer must fill in the information necessary for the processing of his order as it appears on the order form, the buyer selects one or more products he intends to order.

### **Applicable price and payment**

The buyer's order will be confirmed by PM INDUSTRIE as soon as the 50% deposit is received and registered. The sale will be considered as final only after the receipt of the deposit and the full payment stipulated during the establishment of the estimate and/or the order and before the departure of the goods. All orders are payable in Euros. To pay his order, the buyer has all the means of payment mentioned in the order form.

PM INDUSTRIE reserves the right to suspend or cancel any order and/or delivery, whatever their nature and level of execution, in case of non-payment of any amount due by the buyer, or in case of payment incident.

### **Delivery and time of reception**

The products will be delivered to the address indicated by the purchaser when ordering (delivery costs not included). The invoice is made available to the buyer at the time of shipment. PM INDUSTRIE offers to its customers to be delivered at home or in a carrier network.

The current delivery time is the time indicated on the order form plus the transport time.

We recommend to the buyer to refuse any damaged, opened or soiled package. He must, if he wishes and before signing the receipt, check the contents in the presence of the deliveryman.



In case of doubt, it is advised to refuse the package and to report the incident to PM INDUSTRIE within 24 hours.

## **Quality or conformity problems**

In case of delivery of a product that does not correspond to the order (damaged or non-conforming), the complaints must be addressed as soon as possible to PM INDUSTRIE's Customer Service by phone, by e-mail or by the instant messaging service of the site.

They must include the buyer's contact information, the product references, the reasons and justifications for the complaint. In this context, PM Industrie can ask the buyer to send photographs and explanations necessary for a quick treatment of the complaints.

## **Right of Withdrawal**

In accordance with the legislation in force, the buyer has a 14 day right of withdrawal from the date of signing the order form. To exercise his right of withdrawal, the buyer must send a letter of withdrawal to the Company PM Industrie written on plain paper by registered mail with acknowledgement of receipt.

## **Warranty**

Your AQUANESS Aquabike comes with a 2-year warranty on the frame, handlebars and crankset. The warranty covers manufacturing defects in AQUANESS aquabikes. It is strictly limited to the replacement of parts found to be defective or not in conformity after inspection by us. The warranty lasts 6 months for wearing parts (handles, straps, saddle, suction cups, etc.). The product or parts under warranty must be returned by the purchaser to the brand's distributor or to our workshops, at his or her own expense and risk, accompanied by a letter explaining the fault or problem and the purchase invoice (keep the invoice carefully so that you can benefit from the warranty).

The operations carried out under the warranty do not have the effect of extending the duration of the warranty. This warranty will only apply if the product has been used under normal conditions and in accordance with the instructions in the user manual provided with each Aquabike.

The warranty applies to hidden defects resulting from a material, design or manufacturing defect affecting the products delivered and making them unfit for use.

Any guarantee is excluded in case of misuse, negligence or lack of maintenance on the part of the buyer, as well as in case of normal wear and tear, accident or force majeure and the seller's guarantee is limited to the replacement or reimbursement of products that do not conform or are affected by a defect. The product under guarantee will be, at the choice of the manufacturer, exchanged or repaired.

The buyer declares to have accepted the general conditions and the duration of the guarantee.

In the event that the manual is not delivered with the product, and upon request by the consumer, PM Industrie will send the manual or a link allowing access to it.

## **Commercial manufacturer warranty**

For products (V4 Connect) with a specific manufacturer's guarantee: pouch, connection cable, connector, sensor and application box... The guarantee is handled directly by the manufacturer SPORHOPED, the customer must contact the manufacturer SPORHOPED directly ([contact@sporthopeo.fr](mailto:contact@sporthopeo.fr)), without going through PM Industrie, which does not provide any commercial guarantee for these products. PM Industrie will refuse any return of merchandise in this context and cannot be held responsible for any failure on the part of the manufacturer in the context of this guarantee.

## **Responsibility**

The products offered by PM Industrie comply with the C.E. standards in force.

PM Industrie cannot be held responsible for the non-execution of the contract in case of stock shortage or unavailability of the product, force majeure, disturbance or total or partial strike in particular of the postal services and means of transport and/or communications, or fault of the customer.

PM Industrie cannot be held responsible for any indirect damage that could occur due to the purchase of the products.

The total or partial impossibility to use the products, in particular because of an incompatibility of material cannot engage the responsibility of PM Industrie, nor give place to any compensation or refund.

Photos are not contractual

**PM Industrie**  
**18, rue de la Bergerie - F67310 Allenwiller (France)**  
**Tél : + 33 (0)3 88 02 00 57**  
**Siret 453 477 747 00035 - TVA FR08 453 477 747**  
**[aquaness.france@aquaness.fr](mailto:aquaness.france@aquaness.fr)**