

AquaNess

MADE IN FRANCE



Instructions d'assemblage

Assembly instructions





PHOTOS NON CONTRACTUELLES/ NON CONTRACTUAL PHOTOS



www.aquaness.com
PM Industrie eurl fabricant - 18, rue de la Bergerie 67310 Allenwiller-Sommerau
Tél : +33/03 88 02 00 57
aquaness.france@aquaness.fr
Siret 4534774700035 - TVA FR08 453477747

Contenu du colis :

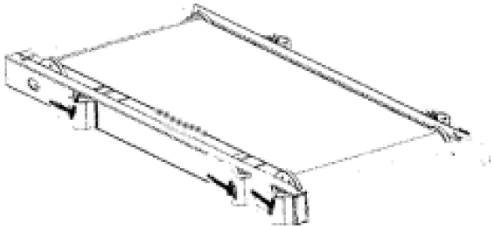
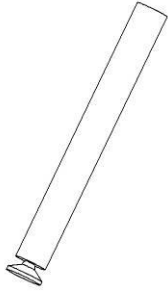
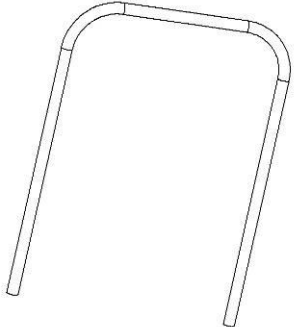
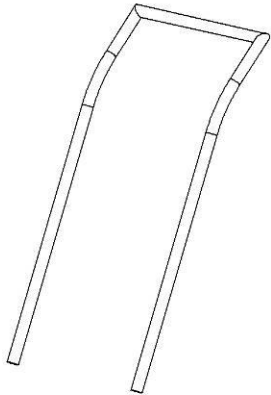
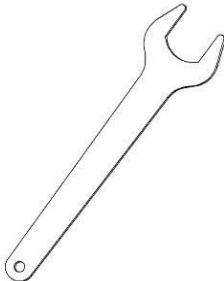
Box content :

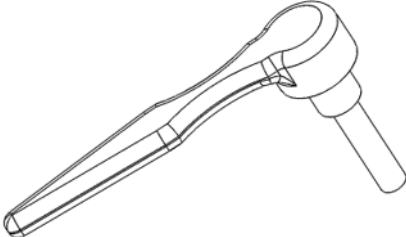
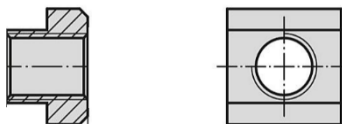
| | | |
|---|--|--|
| <p>Cadre - <i>Frame</i></p>  | <p>Pied avant - <i>Front foot</i></p>  | <p>Rampe latérale - <i>Side ramp</i></p>  |
| <p>x1</p> | <p>x2</p> | <p>x2</p> |
| <p>Rampe frontale - <i>Front ramp</i></p> | <p>Clé plate - <i>Flat wrench</i></p> | <p>Clé 6 pans - <i>allen key</i></p> |
|  |  |  |
| <p>x1</p> | <p>x1</p> | <p>x1</p> |
| <p>Poignées - <i>handles</i></p> | <p>Tasseaux - <i>cleats</i></p> | |
|  |  | |
| <p>X6</p> | <p>X6</p> | |

I. Assemblage des pieds avant *Front foot assembly*

1

Dévisser la poignée -
Unscrew the handle

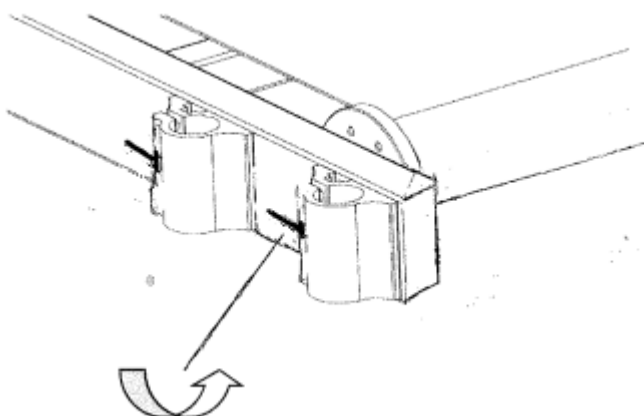

2

Glisser les pieds par-dessous -
Slide the feet from underneath

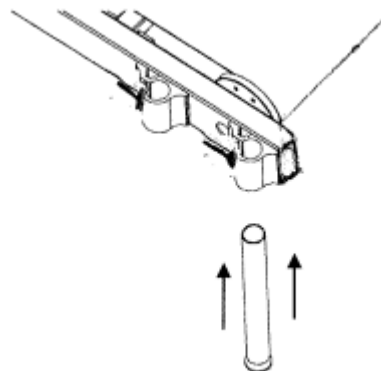

3

Ajuster la hauteur -
Adjust the height

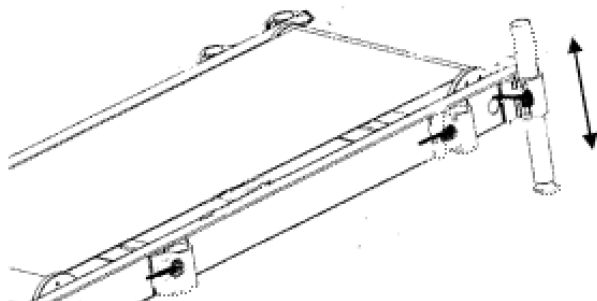

4

Revisser les poignées -
Screw the handles back

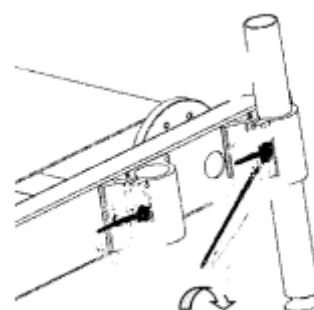

II. Assemblage avec rampes latérales

Side ramps assembly

5

Dévisser les poignées –
Unscrew the handles

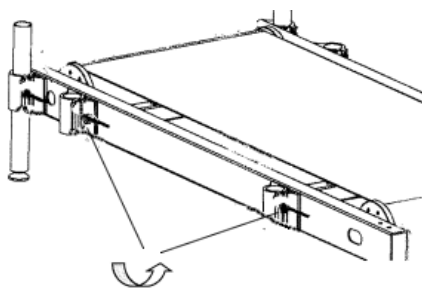

6

Insérer les rampes –
insert the ramps

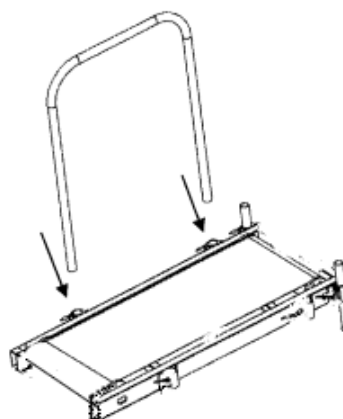

7

Revisser les poignées – *Screw
the handles back*

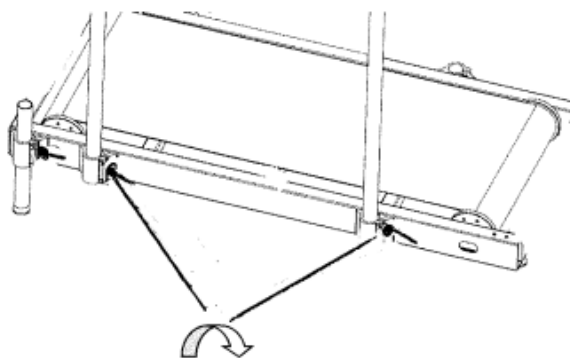

8

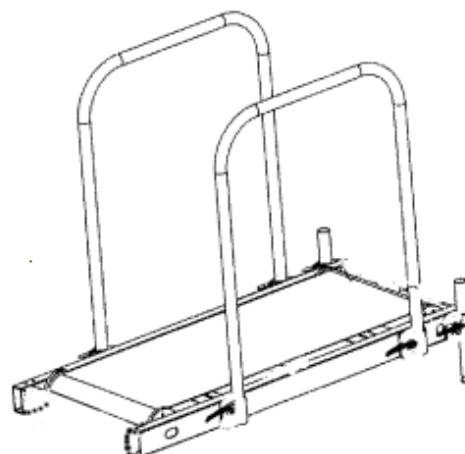

Attention ne surtout pas monter les deux modèles de rampe en même temps !

Be careful not to mount both ramp models at the same time !

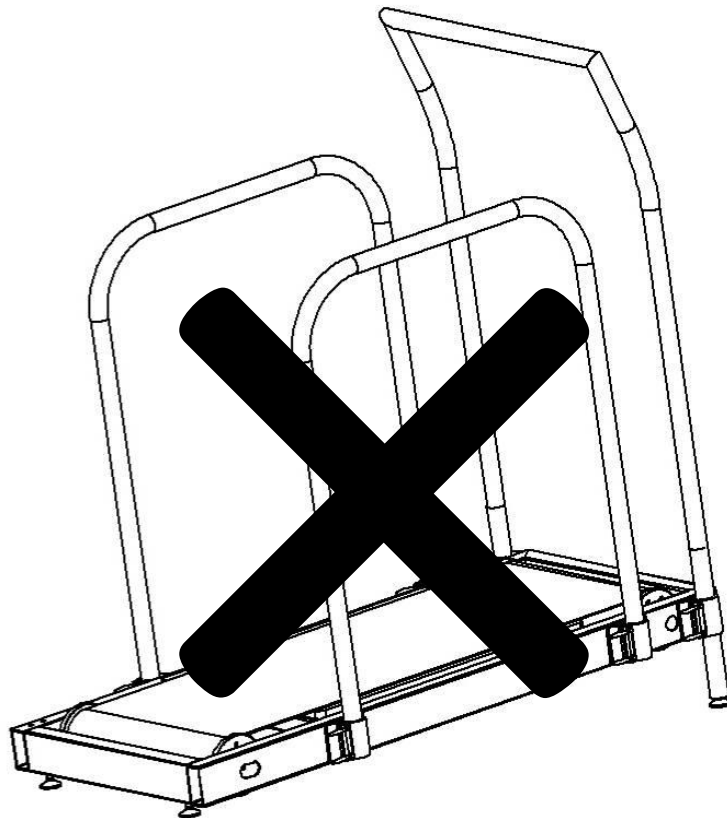

CONSEILS D'ENTRETIEN

Vous venez de découvrir votre nouveau vélo de piscine ou votre tapis de jogging AquaNess. Nous vous remercions de votre confiance et nous vous souhaitons beaucoup de plaisir dans la pratique de :



l'aquabiking ou de l'aquajogging.

Vous trouverez ci-après quelques conseils afin de conserver votre appareil dans les meilleures conditions.

IMPORTANT => avant chaque immersion : vérifiez le pH de l'eau du bassin ! <=

Le pH, ou potentiel hydrogène, représente la concentration de l'eau en ions hydrogènes. Le taux de pH est compris entre 0 et 14 ; l'eau de la piscine doit être neutre ou légèrement basique.

Le taux idéal admis est un pH de 7,4

Nos tapis de marche possèdent une anode sacrificielle, qui permet d'éviter tout types de corrosion.

ATTENTION ! La garantie ne s'appliquera pas si un pH déséquilibré est la cause d'éventuelles altérations de la peinture, du cadre en aluminium ou de la boulonnerie inox.

Nous déclinons toute responsabilité pour quelques dommages que ce soit si votre piscine n'est pas correctement reliée à la terre et ce indépendamment au réseau domestique.

- Dès que le vélo ou le tapis est sorti du bassin : **rincez** votre **AquaNess** à l'eau douce, y compris sous la selle, et **essuyez-le** de préférence.
- Les dosages manuels des produits chimiques ou de traitements de choc ne doivent pas s'effectuer près de l'**AquaNess**, afin d'éviter de fortes concentrations ou de tâches produites par les éclaboussures. Eloignez le vélo lors de ces traitements.
- Attention à ne pas laisser tomber votre **AquaNess**, évitez tout choc. Les impacts sur la peinture ou une déformation du cadre dus à un choc ne donnent pas droit à l'application de la garantie.
- Lorsqu'il n'est pas utilisé, entreposez votre **AquaNess** dans un local sec et ventilé

Tout manquement aux conseils d'entretien ci-dessus annule la garantie.

Garantie 2 ans contre tout vice de fabrication (cadre, guidon, pédalier)

Garantie 6 mois pour les pièces d'usure (poignées, sangles, selle...)

www.aquaness.com

PM Industrie eurl fabricant - 18, rue de la Bergerie 67310 Allenwiller-Sommerau

Tél : +33/03 88 02 00 57

aquaness.france@aquaness.fr

Siret 4534774700035 - TVA FR08 453477747



MAINTENANCE ADVICE

You have just discovered your new AquaNess jogging mat.

We thank you for your confidence and we wish you a lot of pleasure and well-being through the practice of aquabiking.

You will find below some advice to keep your device in the best conditions.

IMPORTANT!

=> before each time you place the bike in the water: check the pH value of the pool water! <=

The pH, or hydrogen potential, represents the concentration of hydrogen ions in water. Pool water should be neutral or slightly basic. The ideal level allowed is a pH of 7.4. Our treadmills have a sacrificial anode, which prevents all types of corrosion.

WARNING!

=> The guarantee will not apply if an unbalanced pH is the cause of possible alterations to the paint, the aluminum frame or the stainless steel bolts and nuts <=.

=> We decline all responsibility for any damage whatsoever if your pool is not properly connected to the ground and this independently of the domestic network.

*** Take the bike or jogging mat out of the pool after each use; rinse your AquaNess with fresh water, including under the seat, and preferably wipe it dry.**

*Manual dosing of chemicals or shock treatments should not be performed near the AquaNess to avoid high concentrations or splash stains. Keep the bike away from the AquaNess during these treatments.

*Please be careful not to drop your AquaNess, avoid shock. Impacts on the paintwork or frame deformation due to impact will not be covered by the warranty.

*When not in use, store your AquaNess in a dry and ventilated room.

Failure to follow the above care instructions will void the warranty.

2-year warranty against any manufacturing defect (frame, handlebars, crankset)

6 months warranty for wearing parts (handles, straps, saddle, suction cups...)